

Digitální ovladač iDrive



Instalace

Připojte ovladač na spodní straně stolové desky pomocí dvou přiložených šroubů.

V případě, že pracovní plocha je tenčí než 18 mm /3/4"/ použijte kratší šrouby / nejsou součástí balení/.

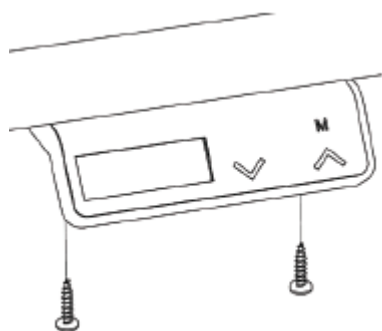

Připojení

Připojte kabel zařízení k jednomu ze sloupových portů konektoru.

Druhý port zařízení může být použit k připojení jiných zařízení.

Průvodce ovládacími tlačítky

- ^ - Přemístíte stůl vzhůru
- Rolování nahoru, pokud je v menu

- ∨ - Přemístíte stůl dolů
- Rolování dolů, pokud je v menu

- M - MENU, k potvrzení módu menu
- Potvrzení /enter/, pokud je v módu menu







Průvodce symboly

Vysvětlení displeje:



Porozumění symbolům

-  režim menu
- M** paměť
- E** chybové kódy
-  reset, naváděcí mód

- "** imperial / systém měření ve V. Británii, palce
-  teploměr
- CM** metrický, centimetr
-  čtení výšky

15 sec. – režim spánku

Podsvícení displeje přejde do režimu spánku po 15 sekundách nečinnosti.

Spuštění

Po připojení se na displeji zobrazí výška nastavení.

Indikátory spuštění:



Tři pomlčky

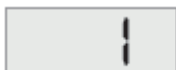

nebo záložní číslo jako:

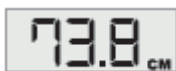



Výškový údaj

Provádění resetu /Navádění

Důležitý krok! Při instalaci nebo při změně nebo odpojení rozhodující součásti, jako je sloupek nebo motor, je třeba provést reset.

Upozornění!

Ujistěte se že plocha nad a pod stolem je čistá a prázdná.

- | | | |
|---|---|--|
|  | ✓ | Stiskněte a držte tlačítka nahoru a dolů ve stejnou chvíli |
| 8 seconds | ✓ | Podržte tlačítka nejméně 8 sekund |
| Release | ✓ | Uvolněte tlačítka nahoru a dolů |
|  | ✓ | Okamžitě stlačte a podržte tlačítka dolů – displej zaznamená mód resetu na displeji třemi pomlčkami a symbolem domečku v spodním levém rohu - dokud deska stolu nedosáhne nejnižší pozice a nepřestane se pohybovat. |
|  | ✓ | Uvolněte tlačítka dolů |
| Release | ✓ | Tři pomlčky na displeji budou nahrazeny výškovým údajem |
| Height reading | ✓ | Proces restartování je dokončen |
| Complete | ✓ | |

Tlačítka paměť

Nastavení zařízení/ možnost rychlé volby paměti

Je zde rychlá paměťová volba u tlačítek nahoru a dolů, pro posun desky stolů na předdefinovanou výšku:

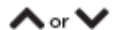
- | | | |
|---|---|--|
|  | ✓ | Upravte stůl na preferovanou výšku, která bude uložena v paměti jako volba |
| | ✓ | Stiskněte tlačítka M a uvolněte |
| M | ✓ | Okamžitě zmáčkněte tlačítka vzhůru nebo dolů pro uložení aktuální výšky jako rychlé pozice paměti k zvolenému tlačítku |
|  | | |

Použití přednastavené výšky

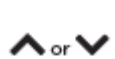
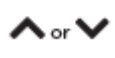
- | | | |
|---|---|---|
|  | ✓ | Stiskněte a podržte buď nahoru nebo dolů tlačítka k posunu stolu na pozici rychlé paměti, stůl se zastaví na nastavené výšce. Uvolněte tlačítka |
|  | ✓ | Stisknutím a přidržením stejného tlačítka jako dříve obejmete přednastavenou výšku stolu |

Nastavení pozic paměti 1-3

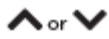

M

- ✓ Přesuňte stůl do požadované výšky
- ✓ Podržte tlačítko M na nejméně 3 sekundy



M

1, 2 OR 3

- ✓ Použijte tlačítko dolů k výběru SET
- ✓ Stiskněte M pro potvrzení
- ✓ Použijte tlačítko nahoru či dolů k výběru pozice uložení výšky do 1,2 nebo 3

M

- ✓ Stiskněte tlačítko M k uložení nastavené výšky

Přístup k paměťovým pozicím 1-3

M

- ✓ Podržte tlačítko M minimálně 3 sekundy

1, 2 OR 3

- ✓ Použijte tlačítko nahoru nebo dolů k vybrání uložené pozice 1,2 nebo 3

M

- ✓ Stiskněte a podržte tlačítko M, zatímco se stůl přesouvá na uloženou paměťovou pozici.